

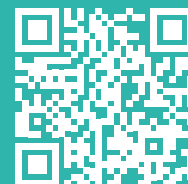

## QE-POWER-M



Vai alla pagina QE-POWER-M  
per novità, aggiornamenti e download



## SOMMARIO

Panoramica del prodotto	3	Ingressi/uscite	12
Specifiche del prodotto	3	Segnalazioni LED	12
Caratteristiche tecniche	4	Allarme digitale	12
Caratteristiche elettriche	4	Configurazione del dispositivo	13
Misure disponibili	5	Impostazione baudrate via dip-switch	13
Caratteristiche uscite	5	Configurazione delle funzionalità	13
Dati generali	6	Q-WIZARD	13
Codice d'ordine	6	Master Modbus di terze parti	13
Connessione e installazione	7	Funzione 03 esadecimale (Lettura dei registri di mantenimento)	14
Terminazione BUS RS485	9	Funzione 06 esadecimale (Scrittura di un singolo registro di mantenimento)	15
Esempio utilizzo trasduttori di corrente	9	Funzione 10 esadecimale (Scrittura di registri multipli)	16
LED segnalazione frontali	9	Registro "Configuration register" 40007	17
Allarmi su uscita digitale	10	Mappa dei registri	18
Precisione (secondo EN50470-3 e EN62053-24)	11		
Funzioni del prodotto	12		
Modbus	12		
RTC (solo versione PLUS)	12		



## AVVISI E AVVERTENZE DI SICUREZZA

Di seguito sono elencate avvertenze di sicurezza ed informazioni da osservare per garantire la propria sicurezza personale e prevenire danni materiali.



La mancata osservanza dell'avvertenza può provocare **morte o gravi lesioni personali**.



La mancata osservanza dell'avvertenza potrebbe causare **danni materiali o gravi lesioni personali**.



Il costruttore **declina ogni responsabilità in merito alla sicurezza** elettrica in caso di utilizzo improprio dell'apparecchio.



ATTENZIONE: Oggetto in classe II, come da norma "EN 61140:2004-05 "Protezione contro i contatti elettrici - Aspetti comuni per gli impianti e le apparecchiature - Collegamento equipotenziale", **è vietata la messa a terra dello strumento** onde danneggiare il dispositivo e ridurre la sicurezza dell'impianto.



Prima di eseguire qualsiasi operazione è obbligatorio leggere tutto il contenuto del presente manuale.

L'installazione e la messa in servizio devono essere eseguite esclusivamente da personale addestrato.



Prima della messa in servizio verificare che:

- non vengano superati i valori massimi di tutti i collegamenti, vedere il datasheet del prodotto;
- i cavi di collegamento non siano danneggiati e che non siano sotto tensione durante il cablaggio;
- la direzione del flusso di potenza e la rotazione delle fasi siano corrette.

Durante l'installazione, assicurarsi che sia installato un interruttore o un disgiuntore in prossimità del prodotto e che sia facilmente accessibile agli operatori.

Lo strumento deve essere disinstallato se non è più possibile garantire un funzionamento sicuro (ad es. danni visibili). In questo caso tutti i collegamenti devono essere scollegati. Lo strumento deve essere restituito alla fabbrica o ad un centro di assistenza autorizzato.



ATTENZIONE: campi magnetici di elevata intensità possono variare i valori misurati dal trasformatore. Evitare l'installazione nei pressi di: magneti permanenti, elettromagneti o masse di ferro. Se si riscontrano irregolarità, riorientare o spostare il dispositivo nella zona più appropriata.



Se le avvertenze non sono rispettate, il dispositivo potrebbe **danneggiarsi o non funzionare** come previsto.



Si prega di notare che i dati sulla targhetta devono essere rispettati.



È necessario rispettare le normative nazionali durante l'installazione e la scelta dei materiali per le linee elettriche



Riparazioni e modifiche devono essere eseguiti esclusivamente dal produttore. È vietato aprire la custodia e apportare modifiche allo strumento. In caso di manomissione del dispositivo decade il diritto di garanzia.



Il prodotto descritto in questo documento può essere utilizzato solo per l'applicazione specificata. È necessario rispettare i dati di alimentazione massima e le condizioni ambientali specificate nel datasheet di prodotto. Per il corretto e sicuro funzionamento dell'apparecchio sono necessari un trasporto e uno stoccaggio adeguati, nonché un montaggio, un'installazione, una movimentazione e una manutenzione professionali.

L'utilizzo in condizioni ambientali diverse dai limiti dichiarati, l'applicazione di segnali, tensioni correnti oltre i limiti dichiarati, possono provocare deviazioni anche significative delle tolleranze di misura dichiarate, anche irreversibili.



Il contenuto di questo documento è stato controllato per garantirne l'accuratezza, tuttavia potrebbe contenere errori o incongruenze e non è possibile garantirne la totale completezza o la correttezza.



Il documento è regolarmente soggetto a revisioni ed aggiornamenti. QEED si riserva la facoltà di apportare in qualsiasi momento modifiche al prodotto e/o alla relativa documentazione tecnica, in ottica di miglioramento continuo della qualità. Accertarsi di consultare la versione aggiornata della documentazione disponibile sul sito web

[www.qeed.it](http://www.qeed.it)

In caso di errori o mancanza di informazioni necessarie in questo documento, vi preghiamo di informarci via e-mail a:

[technical@qeed.it](mailto:technical@qeed.it)



Smaltimento dei rifiuti elettrici ed elettronici (applicabile nell'Unione Europea e negli altri paesi con servizio di raccolta differenziata). Il simbolo presente sul prodotto o sulla sua confezione indica che il prodotto non verrà trattato come rifiuto domestico. Sarà invece consegnato al centro di raccolta autorizzato per il riciclo dei rifiuti elettrici ed elettronici. Assicurandovi che il prodotto venga smaltito in modo adeguato, eviterete un potenziale impatto negativo sull'ambiente e la salute umana, che potrebbe essere causato da una gestione non conforme dello smaltimento del prodotto. Il riciclaggio dei materiali contribuirà alla conservazione delle risorse naturali. Per ricevere ulteriori informazioni più dettagliate Vi invitiamo a contattare l'ufficio preposto nella Vostra città, il servizio per lo smaltimento dei rifiuti o il fornitore da cui avete acquistato il prodotto.



## PANORAMICA DEL PRODOTTO

Il QE-POWER-M è un analizzatore di potenza (custodia 1 DIN) monofase AC con ingresso universale per trasformatori amperometrici in grado di gestire qualsiasi tipologia di sensore di corrente (con uscita in tensione  $0\div333\text{mV}$  o corrente 1A o 5A e sonde di Rogowski) e disponibile in 2 versioni con differenti misure disponibili.

Conforme alla classe 0,5S (kWh) della EN62053-22 e alla classe 0,5S (kVARh) della EN62053-24, ha una precisione pari a  $\pm 0,5\%$  RDG.

Il QE-POWER-M è in grado di effettuare misure in TRMS (tensione/corrente).

È disponibile un contatto digitale (mosfet) configurabile come uscita allarme in alternativa al morsetto RS485.

LED di segnalazioni alimentazione/errore/comunicazione sulla parte frontale della scocca.

Interfaccia seriale RS485 per la comunicazione con protocollo Modbus RTU sia da software di configurazione **Q-WIZARD (scaricabile qui)**, sia con master Modbus di terze parti agendo sui registri della mappa di registri.

Predisposto per montaggio su barra DIN con morsetto T-BUS (opzionale) per connessione rapida con possibilità di inserimento/rimozione a caldo.

## Specifiche del prodotto

- Misura energia bidirezionale
- Conforme alla classe 0,5S (kWh) della EN62053-22
- Conforme alla classe 0,5S (kVARh) della EN62053-24
- Precisione  $\pm 0,5\%$  RDG
- Ingressi amperometrici per trasformatori con secondario (1A o 5A,  $0\div333\text{mV}$ , sonde di Rogowski)
- Misura in TRMS (tensione/corrente)
- Una uscita digitale (mosfet) per allarmi (in alternativa all'uscita RS485 su morsetti)
- Interfaccia seriale RS485 su morsetto o T-BUS
- Segnalazione allarmi tramite LED frontale
- Disponibile in 2 varianti: STD e PLUS

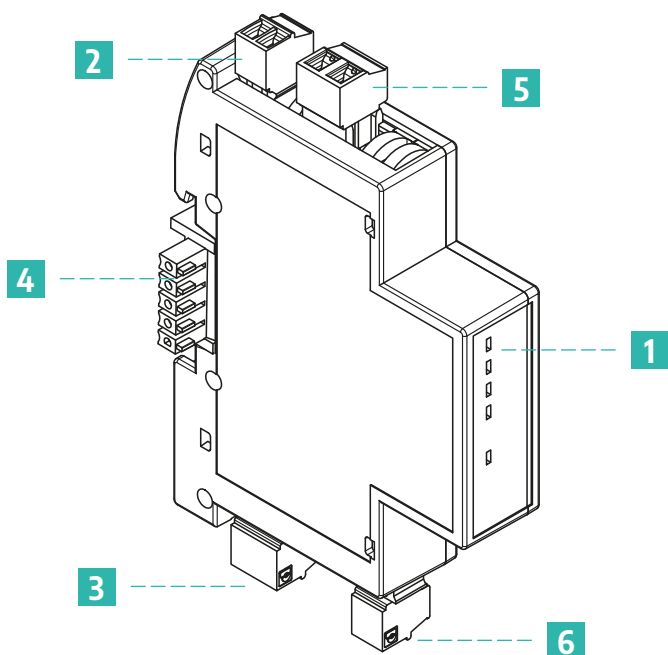

- 1 LED di segnalazione
- 2 Morsetti di alimentazione
- 3 Terminali Modbus RTU
- 4 Morsetto T-BUS per alimentazione e comunicazione Modbus RTU (opzionale)
- 5 Ingressi in tensione
- 6 Ingressi in corrente



## CARATTERISTICHE TECNICHE

### Caratteristiche elettriche

Alimentazione	10÷40 V <sub>DC</sub> o 20÷28 V <sub>AC</sub> @ 50/60Hz
Assorbimento	1,2 W max 2 VA max
Isolamenti	4 kV <sub>RMS</sub> tra alimentazione e ingressi di misura 4 kV <sub>RMS</sub> tra RS485 e ingressi di misura 1,5 kV <sub>RMS</sub> tra alimentazione e RS485
Ingresso tensione	Connessione diretta fino a 300 V <sub>RMS</sub> massimo Rapporto di trasformazione per trasformatori di tensione e corrente (configurabile da <b>Q-WIZARD</b> o registri)
Ingressi corrente	1 A o 5 A 0÷ 333 mV
Uscite	Contatto digitale pulito a MOSFET SPST (<40 V, <100 mA)
Interfacce di comunicazione	RS485 Modbus RTU
Interfaccia visiva	LED di segnalazione
Tipo misura	TRMS
Frequenza di misura	1÷70 Hz
Frequenza di campionamento	Variabile: pari a 128 * Freq <sub>rete</sub> nel range 9-70Hz Fissa: pari a 6400 campioni/s al di fuori del range sopra indicato
Aggiornamento della misura	Configurabile da software Default: ogni 50 cicli (AC), max: 65535 cicli
Rapporti di trasformazione	TA e TV default 1,0; Impostabili da software
Angolo di sfasamento trasformatori	default 0,0° @ 50 Hz; impostabile da software
Soglia minima di visualizzazione	Impostabili su tensione, corrente e potenza
<b>Ingresso di tensione</b>	
Impedenza di ingresso	400 kΩ
Portata nominale U <sub>n</sub>	300 V <sub>LN</sub>
Sovraccarico continuo (guasto) U <sub>MAX</sub>	1,2 U <sub>n</sub>
Sovraccarico per 500 ms	2 U <sub>n</sub>
<b>Ingresso di corrente</b>	Non isolato (necessari TA)
<b>TA con uscita in corrente</b>	
Portata nominale I <sub>n</sub>	5A <sub>AC</sub>
Fattore di cresta	<4 (20 A <sub>PK</sub> MAX)
Impedenza	< 0,5 Ω
Sovraccarico continuo I <sub>MAX</sub>	6 A <sub>AC</sub>
Sovraccarico per 500 ms	40 A <sub>AC</sub>
<b>TA con uscita in tensione</b>	
Portata nominale V <sub>n</sub>	333 mV <sub>AC</sub>
Fattore di cresta	<3 (1 V <sub>PK</sub> MAX)
Impedenza	220 kΩ
Sovraccarico continuo I <sub>MAX</sub>	2,1 V <sub>PK</sub>
Sovraccarico per 500ms	13 V <sub>PK</sub>
<b>Precisioni (@ 25° C, 50 Hz)</b>	
Tensione (U <sub>n</sub> : 230/400 V)	±0,5% RDG (10÷100% U <sub>n</sub> )
Corrente (I <sub>n</sub> = 5 A)	±0,5% RDG (5÷100% I <sub>n</sub> )
Frequenza (40÷70 Hz)	±0,1 Hz
Potenza	ATTIVA: ±0,5% RDG REATTIVA: ±0,5% RDG



Energia	<b>ATTIVA:</b> Classe C secondo le EN50470-1/3 oppure Classe 0,5 S secondo le EN62053-22 <b>REATTIVA:</b> Classe 0,5 S secondo EN62053-24
Fattore di potenza	$\pm (0,001 + 1\% (1,00-PF))$
Banda passante (-3 dB)	>2 kHz
Coefficiente di temperatura	<100 ppm/°C

## Misure disponibili



	Modello	
	STANDARD	PLUS
$I_{RMS} - V_{RMS} - I_{PK} - V_{PK}$	✓	✓
Potenza attiva (W), Potenza reattiva (VAR), Potenza apparente (VA)	✓	✓
Energia bidirezionale (kWh), positiva e negativa	✓	✓
Energia attiva e reattiva (kVARh)	✓	✓
Fattore di potenza (induttiva/capacitiva), Fattore di cresta	✓	✓
Frequenza	✓	✓
$\cos\Phi$	✓	✓
$\tan\Phi$ fase e medio		✓
Fattore di potenza medio		✓
Distorsione fattore di potenza (induttiva/capacitiva)		✓
THD (V, I), TDD		✓
Potenze min, med e max		✓
Temperatura interna [°C]		✓
Ingresso per inverter (tensione PWM modulata)		✓
Tempo in cui la potenza attiva P è oltre una certa soglia		✓
Fattore K (secondo IEEE Standard 1100-1992)		✓

## Caratteristiche uscite

<b>RS485</b>	Protocollo	Modbus RTU
	Baudrate	1200÷ 115200 bps (default 9600)
	Indirizzi	1÷ 247 (default 1)
	Formato dati	1 bit di start, 8 bit dati, parità NO/ODD/EVEN (default NO parità)
	Ritardo alla risposta	1÷ 1000ms
	Connessione	Tramite morsetto estraibile 3 poli o T-BUS (opzionale)
<b>Uscita digitale</b>	Attivabile da software in alternativa al morsetto della RS485	
	Impiego	Allarme
	Tipo	Stato solido (MOSFET)
	Valori limite	<40V, <100mA

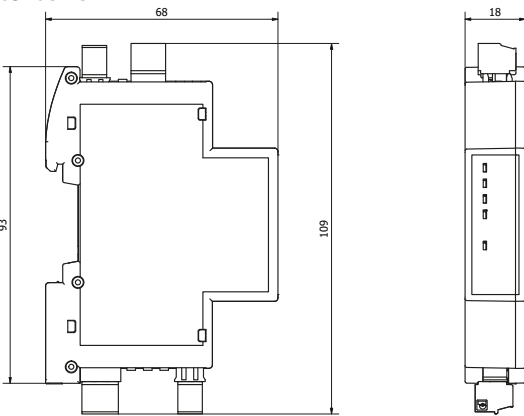

## Dati generali

Temperatura di funzionamento	-15÷60° C
Temperatura di stoccaggio	-40÷85° C
Umidità relativa	10÷90% non condensante
Altitudine	Fino a 2000 m s.l.m.
Grado di protezione	IP20
Dimensioni	109x68x18mm 
Peso	60 g
Sezione cavi dei terminali	0.05÷1.5 mm <sup>2</sup> (30÷14 AWG)
Memorizzazione energia	Flash, durata minima 1.000k scritture
Categoria di installazione	Cat. III (IEC 60664, EN60664)
Grado di inquinamento	2
Omologazioni e certificazioni	IEC 61010-1:2010, IEC 61010-1:2010/AMD1:2016, IEC 61010-2-030:2017 IEC 61326-1:2020, IEC 61000-6-2:2016, IEC 61000-6-4:2018 FCC 47 CFR - Part 15 Subpart B 1989 ICES-003 Issue 7:2020  
Montaggio	All'interno di quadri elettrici con predisposizione per barra DIN

## Codice d'ordine

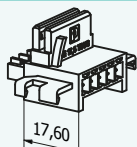
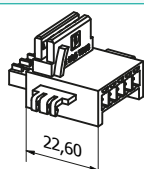
Versione Standard	QE-POWER-M-STD
Versione PLUS	QE-POWER-M-PLUS
T-BUS	 QA-TBUS-17,5 larghezza 17,6mm
	 QA-TBUS-22 larghezza 22,6mm



## CONNESSIONE E INSTALLAZIONE

Lo strumento è sviluppato per essere installato all'interno di quadri elettrici e montato su guida DIN, con o senza l'ausilio del connettore T-BUS per l'interfacciamento di più strumenti con riduzione dei cablaggi.

Tutti i morsetti di connessione sono visualizzati sulla tampografia riportata sul prodotto e corrispondono alla figura seguente:

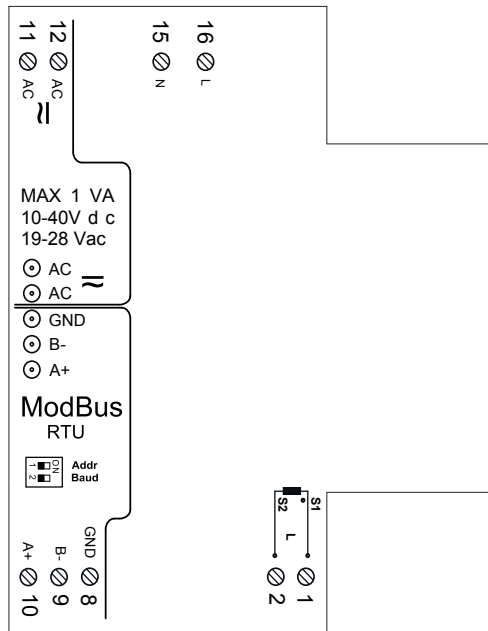

Di seguito la descrizione delle funzionalità dei morsetti

	<p>Alimentazione dispositivo          NOTA: Le linee devono essere dotate di un'opportuna protezione contro cortocircuiti e/o guasti accidentali.          Si suggerisce un fusibile da 1A rapido.</p>
	<p>Collegamento monofase 2 fili, connessione con 1 TA*          Per la tipologia dei fusibili, fare riferimento alla Nota 1) in fondo a questa tabella.</p>
	<p>Collegamento monofase 2 fili, connessione con 1 TA* e 1 TV</p>

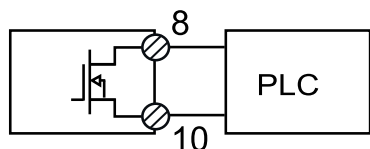

Uscita digitale su morsetto estraibile 8-9-10 configurato in modalità uscita digitale

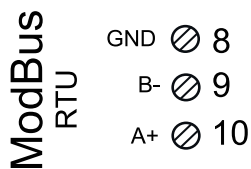

Collegamento RS485 Modbus RTU: morsetti 8, 9 (B-), 10 (A+)

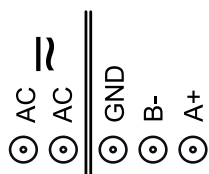

Collegamento T-BUS (necessita dell'accessorio T-BUS opzionale): è possibile apporre l'accessorio T-BUS sulla base del modulo per portare sia l'alimentazione sia la comunicazione seriale (vedi immagine sotto). Il numero di moduli supportati dal bus è in funzione dell'alimentatore utilizzato (verificare gli assorbimenti dei moduli)

**NOTA:** in caso di alimentazione da T-BUS la valutazione delle performance EMC va valutata separatamente. Si consiglia di applicare un'adeguato sistema di filtraggio.

**Nota 1)** Fusibili da 250 mA ad intervento rapido / sezionatore

I fusibili/interruttori automatici devono essere:

- Installati in conformità con tutti i codici e gli standard elettrici locali e nazionali.
- Validi per la tensione di installazione, la corrente di guasto disponibile e dimensionati per i carichi collegati.

\* **ATTENZIONE:** i TA non devono essere collegati a terra.



Figura 1: installazione su barra DIN con T-BUS

### Terminazione BUS RS485

Al fine di evitare sbilanciamenti nel bus di trasmissione, è consigliabile inserire una resistenza di terminazione all'inizio del bus RS485 (tipicamente sull'adattatore USB-RS485) ed alla fine (tipicamente in concomitanza dell'ultimo slave). È opportuno scegliere resistenze da 120 Ω con tolleranza 1%, che equivalgono all'impedenza tipica dei cavi RS485.

Sotto delle immagini a puro titolo indicativo:

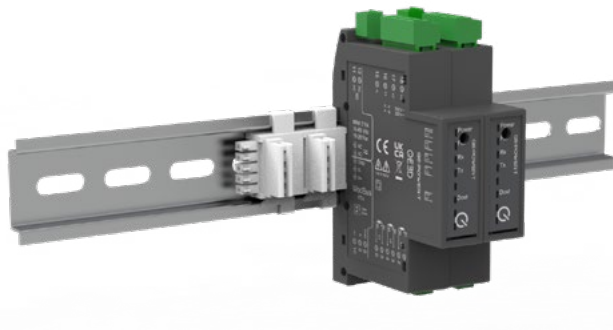

Figura 2: Terminazione bus RS485

### Esempio utilizzo trasduttori di corrente

In base alla tipologia di trasduttore usato e alla corrente del sistema misurato, potrebbe essere necessario effettuare più avvolgimenti sul nucleo del trasduttore per fare in modo che la corrente misurata sia a centro scala dello strumento di acquisizione del dato. In questo caso, cambiare il rapporto di trasformazione agendo sul reg. 40009.

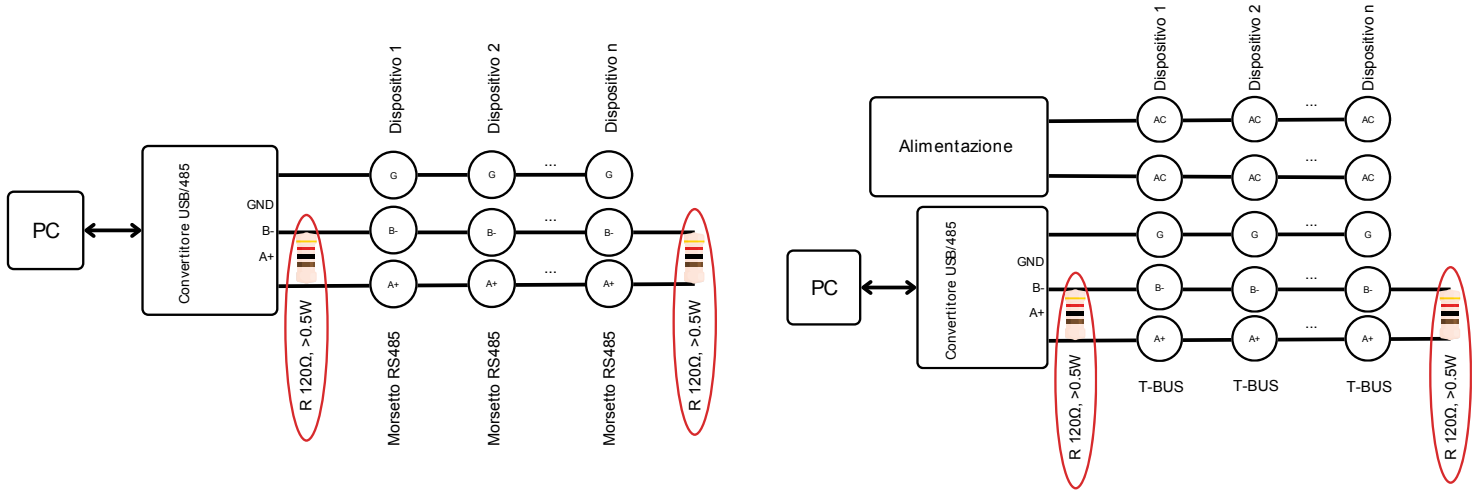

Figura 3: esempi di avvolgimenti

### LED SEGNALE FRONTALI

Funzione	Stato	Significato	
Power (verde)	Acceso	Alimentazione presente	
Fail (giallo)	Lampeggiante	Bootloader attivo: Può essere attivato da comando Modbus RTU o a causa di corruzione della flash del programma	
	Acceso	È presente almeno uno dei seguenti stati modulo (configurabile da <b>Q-WIZARD</b> o agendo sui registri dedicati pagina 18)	
		EEPROM fail	problema di memorizzazione dati per settaggi, calibrazione o energie
		I o V over-range	la corrente o la tensione hanno un valore oltre la soglia
I o V under-range	la corrente o la tensione hanno un valore sotto la soglia		
RX (rosso)	Lampeggiante	Il sistema sta ricevendo dati dalla RS485	
TX (rosso)	Lampeggiante	Il sistema sta trasmettendo dati sulla RS485	
Dout (verde)	Acceso	L'uscita digitale è chiusa	

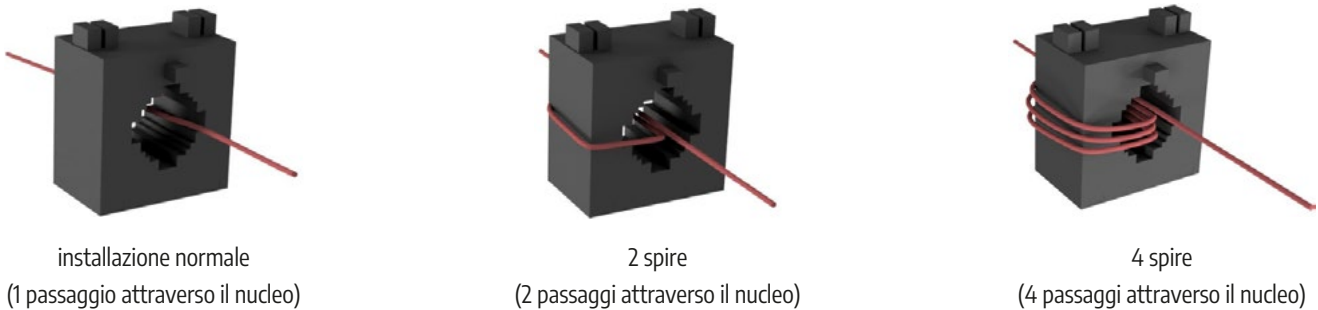

## ALLARMI SU USCITA DIGITALE

Per abilitare gli allarmi tramite uscita digitale, il morsetto della RS485 deve essere configurato come uscita digitale. La comunicazione sarà possibile solo tramite T-BUS.



Figura 4: Allarme sopra soglia



Figura 5: Allarme sotto soglia

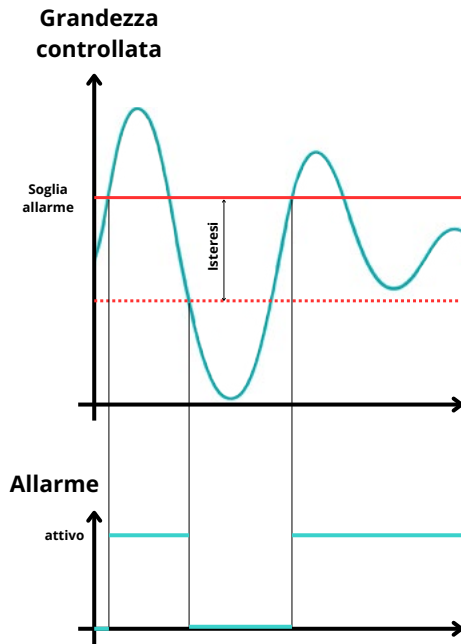

Figura 6: Allarme tra le soglie

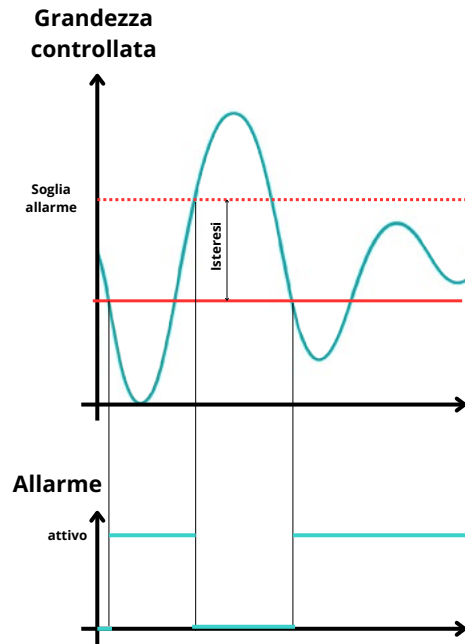

Figura 7: Allarme fuori dalle soglie

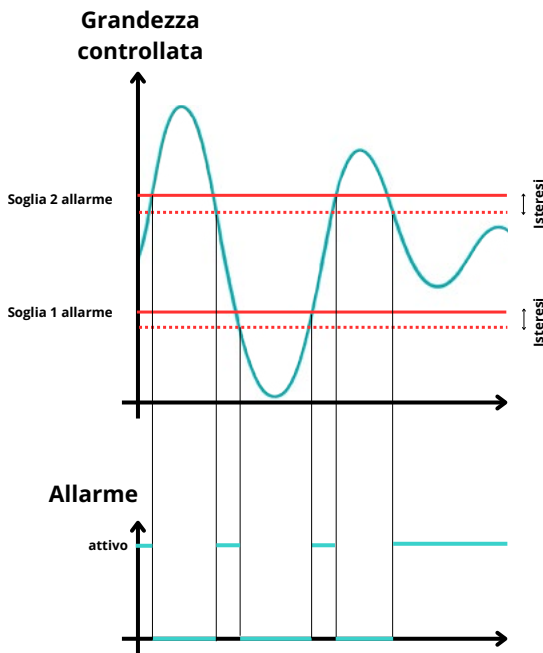

**PRECISIONE (SECONDO EN50470-3 E EN62053-24)**

La precisione della potenza reattiva è garantita qualora lo strumento sia impostato per calcolo di Q tramite formula di Budeanu (configurabile da **Q-WIZARD** o agendo sui registri dedicati vedi pagina 18).

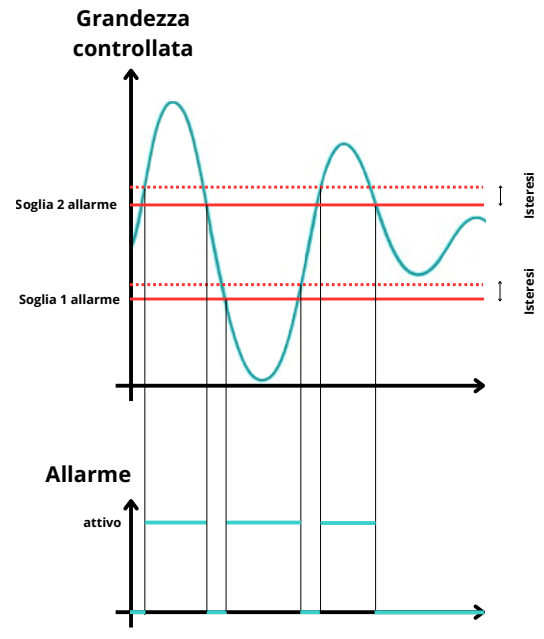
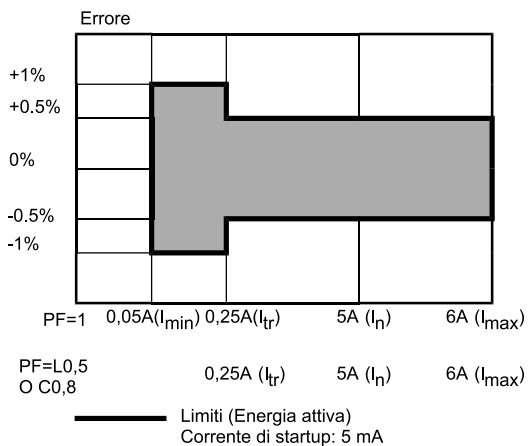

**Figura 8:** Wh, precisione in funzione del carico (TA con uscita in corrente)

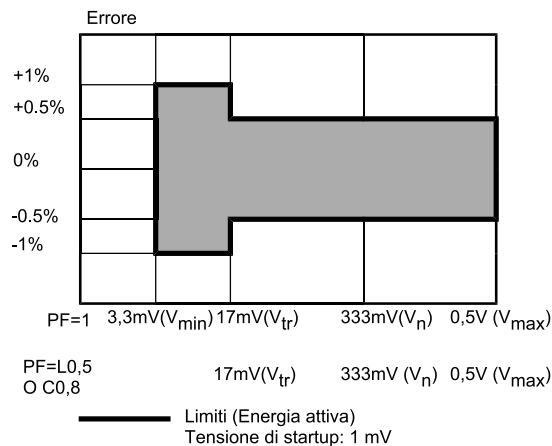

**Figura 9:** Wh, precisione in funzione del carico (TA con uscita in tensione)

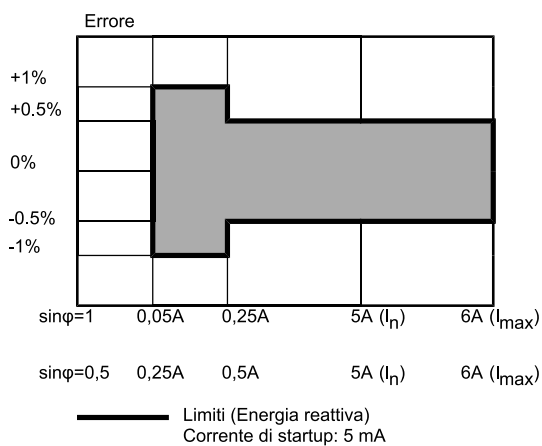

**Figura 10:** VARh, precisione in funzione del carico (TA con uscita in corrente)

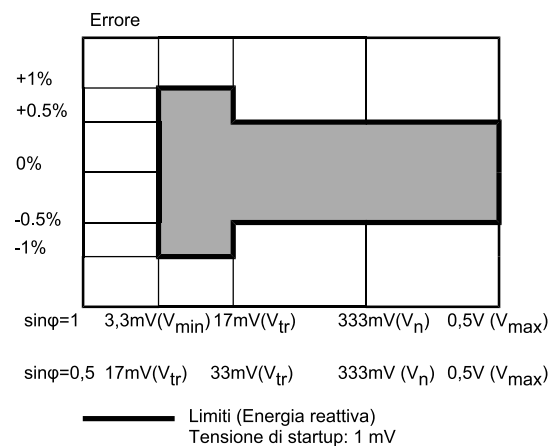

**Figura 11:** VARh, precisione in funzione del carico (TA con uscita in tensione)



## FUNZIONI DEL PRODOTTO

Utilizzando il software di configurazione o agendo sui registri dedicati, si possono configurare le seguenti funzioni:

### Modbus

Sono impostabili indirizzo, baudrate, parità e ritardo della risposta.

### RTC (solo versione PLUS)

#### Ingressi/uscite

- Abilitazione salvataggio in flash dell'energia [Reg. 40007]
- Unità misura visualizzazione energia [Reg. 40030]
- Filtraggio energia [Reg. 40007]
- Periodo di tempo per il calcolo dei valori di RMS max., med. e min. [Reg. 40027 - 40029] (se impostato a 0, il valore non viene mediato e per i valori max. e min. vengono presi i valori assoluti) (solo PLUS)

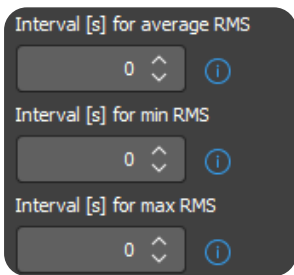

- Finestra per il max. demand e la sua soglia [Reg. 40025, 40043] (solo PLUS)

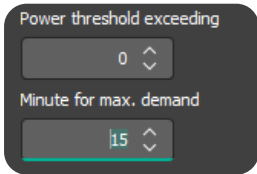

- Filtro sulla misura [Reg. 40023 - 40024]

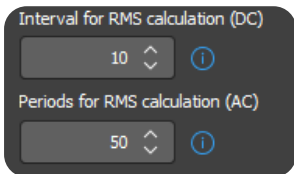

- Metodo di calcolo della potenza [Reg. 40007]
- Selezione tipologia di ingresso di corrente usato [Reg. 40007] e impostazioni correlate (rapporto di trasformazioni [Reg. 40009])
- Tipologia ingresso di tensione [Reg. 40007]
- Canale per il calcolo della frequenza [Reg. 40007]
- Abilitazione uscita digitale al posto del seriale RS485 [Reg. 40007] (se il DIP1 è impostato a 1, si forzeranno i terminali RTU a lavorare come RS485 e non come switch)

### Segnalazioni LED

Agendo sul registro [40008], è possibile impostare la segnalazione di una anomalia da visualizzare tramite il LED Fail presente sulla parte frontale del dispositivo.

### Allarme digitale

Agendo sui registri [40026, 40035 - 40041], è possibile definire gli allarmi, la soglia e l'isteresi della grandezza che determina l'attivazione dell'allarme associato all'uscita digitale. È inoltre possibile inserire un ritardo sulla segnalazione dell'allarme.



## CONFIGURAZIONE DEL DISPOSITIVO

### Impostazione baudrate via dip-switch

Per mezzo del DIP switch accessibile dal foro presente sulla custodia del prodotto (immagine indicativa in Figura 11), possono essere impostati il baudrate e l'indirizzo del modulo come da tabella



Figura 12: Dip-switch per configurazione baudrate

DIP1	DIP2	Address	Baudrate
0	x	EEPROM	EEPROM
1	0	1	9600
1	1	1	38400

Indirizzi diversi da 1 (valore predefinito) o baudrate diversi da quelli in tabella sono configurabili tramite il software di configurazione **Q-WIZARD** o con le funzioni Modbus RTU sotto riportate agendo sui registri dedicati vedi pagina 18.

### Configurazione delle funzionalità

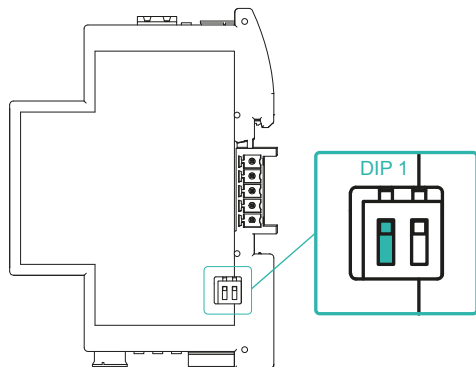
Attraverso un dispositivo seriale RS485 come il nostro Q-USB485 è possibile collegarsi al prodotto utilizzando i morsetti Modbus RTU di ingresso.

La configurazione del modulo può essere effettuata con il nostro software di configurazione **Q-WIZARD** o con qualsiasi master Modbus di terze parti agendo sui registri della mappa riportata a pagina 18.

### Q-WIZARD

Tramite il software di configurazione **Q-WIZARD (scaricabile da qui)** è possibile configurare tutti i parametri del dispositivo seguendo i semplici passaggi auto esplicativi. Oltre alla configurazione dei vari parametri, ingressi ed uscite, il **Q-WIZARD** permette anche il monitoraggio in tempo reale delle variabili del dispositivo.

### Master Modbus di terze parti

In alternativa, si può mettere in comunicazione il prodotto direttamente con un Master Modbus RTU di terze con impostazioni di comunicazione in accordo con la configurazione dei dip-switch (indirizzo, baudrate).

Il protocollo di comunicazione supportato è il Modbus RTU Slave:

- Connessioni Modbus RTU: A+ e B- come previsto dagli standard Modbus RTU
- Funzioni Modbus RTU supportate: 03 esadecimale (lettura registri multipli, max 100), 06 esadecimale (scrittura singola), 10 esadecimale (scrittura registri multipli)
- la numerazione degli indirizzi Modbus RTU è con convenzione "1 BASED" (standard) ma il registro fisico è a base 0; all'indirizzo logico, per es. 40010, corrisponde l'indirizzo fisico #9, come previsto dagli standard Modbus RTU

**NOTA:** tutti i cambi di impostazione dei parametri di configurazione devono essere seguiti dal comando di salvataggio in flash 0xC1C0 = Flash settings save command nel registro 40244; i cambi dei parametri di comunicazione del dispositivo in aggiunta devono anche essere seguiti anche dal comando 0xC1A0 = Reboot command nel registro 40244.

In questo caso tutte le configurazioni del dispositivo saranno eseguite agendo sulla Mappa dei Registri Modbus RTU disponibile nell'ultimo capitolo di questo documento utilizzando le funzioni:

- Lettura dei registri di mantenimento (funzione 03 esadecimale)
- Scrittura di un singolo registro di mantenimento (funzione 06 esadecimale)
- Scrittura di registri multipli (funzione 10 esadecimale)



### Funzione 03 esadecimale (Lettura dei registri di mantenimento)

Questa funzione viene utilizzata per leggere il contenuto di un blocco continuo di registri di mantenimento (word). Il frame di richiesta specifica l'indirizzo del registro di partenza e il numero di registri da leggere. È possibile leggere al massimo 120 registri (parole) con una singola richiesta, quando non diversamente specificato. I dati del registro nel messaggio di risposta sono impacchettati come due byte per registro (word), con i contenuti binari allineati a destra all'interno di ciascun byte. Per ogni registro, il primo byte contiene i bit di ordine superiore (MSB) e il secondo contiene i bit di ordine inferiore (LSB).

Frame di richiesta			
Descrizione	Lunghezza	Valore	Note
Indirizzo fisico	1 byte	1 to F7 HEX (1 to 247)	
Codice funzione	1 byte	03 HEX	
Indirizzo iniziale	2 bytes	0000 to FFFF HEX	Ordine bytes: MSB, LSB
Quantità di registri (N word)	2 bytes	1 to 10 HEX (1 to 16)	Ordine bytes: MSB, LSB
CRC	2 bytes		

Frame di risposta (azione corretta)			
Descrizione	Lunghezza	Valore	Note
Indirizzo fisico	1 byte	1 to F7 HEX (1 to 247)	
Codice funzione	1 byte	03 HEX	
Quantità di byte richiesti	1 byte	N word * 2	
Valore del registro	N*2 bytes		Ordine bytes: MSB, LSB
CRC	2 bytes		

Frame di risposta (azione non corretta)			
Descrizione	Lunghezza	Valore	Note
Indirizzo fisico	1 byte	1 to F7 HEX (1 to 247)	Possibile eccezione: 01: funzione illegale 02: indirizzo dati illegale 03: valore dati illegale 04: guasto del dispositivo slave
Codice funzione	1 byte	83 HEX	
Codice di eccezione	1 byte	01, 02, 03, 04 (see note)	
CRC	2 bytes		



**Funzione 06 esadecimale** (Scrittura di un singolo registro di mantenimento)

Questa funzione viene utilizzata per scrivere un singolo registro di mantenimento. Il frame di richiesta specifica l'indirizzo del registro (word) da scrivere e il suo contenuto. La risposta corretta è un'eco della richiesta, restituita dopo che il contenuto del registro è stato scritto.

Frame di richiesta			
Descrizione	Lunghezza	Valore	Note
Indirizzo fisico	1 byte	1 to F7 HEX (1 to 247)	
Codice funzione	1 byte	06 HEX	
Indirizzo iniziale	2 bytes	0000h to FFFF HEX	Ordine bytes: MSB, LSB
Valore del registro	2 bytes	0000h to FFFF HEX	Ordine bytes: MSB, LSB
CRC	2 bytes		

Frame di risposta (azione corretta)			
Descrizione	Lunghezza	Valore	Note
Indirizzo fisico	1 byte	1 to F7 HEX (1 to 247)	
Codice funzione	1 byte	06 HEX	
Indirizzo iniziale	2 bytes	0000h to FFFF HEX	Ordine bytes: MSB, LSB
Valore del registro	2 bytes	0000h to FFFF HEX	Ordine bytes: MSB, LSB
CRC	2 bytes		

Frame di risposta (azione non corretta)			
Descrizione	Lunghezza	Valore	Note
Indirizzo fisico	1 byte	1 to F7 HEX (1 to 247)	Possibile eccezione: 01: funzione illegale 02: indirizzo dati illegale 03: valore dati illegale 04: guasto del dispositivo slave
Codice funzione	1 byte	86 HEX	
Codice di eccezione	1 byte	01, 02, 03, 04 (see note)	
CRC	2 bytes		



### Funzione 10 esadecimale (Scrittura di registri multipli)

Questa funzione viene utilizzata per scrivere un blocco di registri contigui (massimo 2). I valori richiesti da scrivere sono specificati nel campo dati della richiesta. I dati sono impacchettati come due byte per registro.

La risposta corretta restituisce il codice di funzione, l'indirizzo di inizio e la quantità di registri scritti.

Frame di richiesta			
Descrizione	Lunghezza	Valore	Note
Indirizzo fisico	1 byte	1 to F7 HEX (1 to 247)	
Codice funzione	1 byte	10 HEX	
Indirizzo iniziale	2 bytes	0000 to FFFF HEX	Ordine bytes: MSB, LSB
Quantità di registri (N word)	2 bytes	0001 to 0078 HEX	Ordine bytes: MSB, LSB
Conteggio dei byte	1 byte	N word * 2	
Valore del registro	N * 2 bytes	value	Ordine bytes: MSB, LSB
CRC	2 bytes		

Frame di risposta (azione corretta)			
Descrizione	Lunghezza	Valore	Note
Indirizzo fisico	1 byte	1 to F7 HEX (1 to 247)	
Codice funzione	1 byte	10 HEX	
Indirizzo iniziale	2 bytes	0000 to FFFF HEX	Ordine bytes: MSB, LSB
Quantità di registri (N word)	2 bytes	0001 to 0078 HEX	Ordine bytes: MSB, LSB
CRC	2 bytes		

Frame di risposta (azione non corretta)			
Descrizione	Lunghezza	Valore	Note
Indirizzo fisico	1 byte	1 to F7 HEX (1 to 247)	Possibile eccezione: 01: funzione illegale 02: indirizzo dati illegale 03: valore dati illegale 04: guasto del dispositivo slave
Codice funzione	1 byte	90 HEX	
Codice di eccezione	1 byte	01, 02, 03, 04 (see note)	
CRC	2 bytes		



## REGISTRO “CONFIGURATION REGISTER” 40007

Questo registro a 16 bit regola le principali impostazioni di funzionamento della scheda. Di seguito in dettaglio

Impostazione	Valore	Dettaglio
TA in ingresso	xxxx xxxx xxxx xxx0	Ingresso in corrente (e.g. TA 5A)
	xxxx xxxx xxxx xxx1	Ingresso in tensione (e.g. TA 333 mV, Rogowski)
Metodo di calcolo per la potenza reattiva	xxxx xxxx xx0x xxxx	Metodo triangolare: questo metodo non misura la potenza reattiva, ma la calcola. È il metodo più usato negli energy meter
	xxxx xxxx xx1x xxxx	Metodo a sfasamento (Budeanu). Questo metodo misura la potenza reattiva. I valori di precisione dati sono relativi a questo metodo
Modo d'uso del morsetto a tre poli 8-9-10	xxxx xxxx x0xx xxxx	Usato come RS485: 8 = GND, 9 = B-, 10 = A
	xxxx xxxx x1xx xxxx	Usato come uscita digitale tra i morsetti 8 e 10. La comunicazione RS485 è ancora presente sul connettore T-BUS
Canale di lettura della frequenza	xxxx xxxx 0xxx xxxx	Canale di tensione
	xxxx xxxx 1xxx xxxx	Canale di corrente
Tipo di ingresso in tensione	xxxx xxx0 xxxx xxxx	Carico standard
	xxxx xxx1 xxxx xxxx	Tensione di ingresso di tipo PWM
Salvataggio energia	xxxx xx0x xxxx xxxx	Salvataggio disabilitato
	xxxx xx1x xxxx xxxx	Salvataggio abilitato
Visualizzazione dati dinamici	xxx0 0xxx xxxx xxxx	Float
	xxx0 1xxx xxxx xxxx	Float invertiti
	xxx1 0xxx xxxx xxxx	interi * 100
	xxx1 1xxx xxxx xxxx	interi * 100 invertiti
Integratore	xx0x xxxx xxxx xxxx	Integratore disabilitato
	xx1x xxxx xxxx xxxx	Integratore abilitato per ingresso Rogowski
Comportamento uscita digitale	x0xx x0xx xxxx xxxx	In salita: contatto normalmente aperto
	x1xx x0xx xxxx xxxx	In discesa: contatto normalmente chiuso
	x0xx x1xx xxxx xxxx	A finestra: contatto chiuso tra le soglie
	x1xx x1xx xxxx xxxx	A finestra: contatto chiuso al di fuori delle soglie
Filtraggio misure	0xxx xxxx xxxx xxxx	Filtraggio disabilitato: misure meno stabili, ma aggiornamento più rapido
	1xxx xxxx xxxx xxxx	Filtraggio abilitato: misure più stabili, ma aggiornamento meno rapido



## MAPPA DEI REGISTRI

In **grassetto** i valori di default.

### ONLY PLUS VERSION

Address Modbus	Description	Register Type	R/W	Default
40001	Machine ID: 36 = QE-POWER-M-STD 37 = QE-POWER-M-PLUS	UShort [16b]	R	
40002	Hardware (MSB) and Firmware (LSB) Revision	UShort [16b]	R	
40003	Modbus address	UShort [16b]	R/W	1
40004	Modbus communication response delay (in machine cycles)	UShort [16b]	R/W	1
40005	Baudrate Value: 0 = 1200 1 = 2400 2 = 4800 <b>3 = 9600</b> 4 = 19200 5 = 38400 6 = 57600 7 = 115200	UShort [16b]	R/W	3
40006	Parity: <b>0 = NONE</b> 1 = ODD 2 = EVEN	UShort [16b]	R/W	0
40007	Measurement settings: bit[0] = Current transducer type <b>0 → Input 1A or 5A</b> 1 → Input 333 mV or Rogowski bit[5] = Reactive power calculation method 0 → Triangle method <b>1 → Budeanu</b> bit[6] = RS485 or digital output on terminals 8-9-10 <b>0 → RS485</b> 1 → digital output bit[7] = Frequency detection Channel <b>0 → Voltage</b> 1 → Current bit[8] = Voltage input type <b>0 → Normal load</b> 1 → PWM modulated input (Inverter Load) bit[9] = Energies data logging in flash 0 → Disabled <b>1 → Enabled</b> bit[11...12] = Measurement type <b>0 → Float</b> 1 → Float Swapped 2 → Hundreds (integer *100) 3 → Swapped hundreds (integer * 100 swapped) bit[13] = Integrator condition <b>0 → Integrator disabled</b> 1 → Integrator enabled (Rogowski input) bit[10, 14] = Digital output alarm type 0 → below threshold 1 → between thresholds <b>2 → above threshold</b> 3 → outside thresholds bit[15] = Measurement filtered <b>0 → Filtering disabled</b> 1 → Filtering enabled	UShort [16b]	R/W	16928
40008	Set Fail LED bit[0] = Fail Eeprom (settings, calibration or energy) bit[2] = I1 Over-range bit[3] = I1 Under-range bit[8] = V1 Over-range bit[9] = V1 Under-range	UShort [16b]	R/W	1
40009	Current transformer ratio CT ratio = primary current of transducer / secondary current (or voltage) of transducer / (number of turns - if any) [see figure 03] Example: current transducer QI-KCT-10-50/333 (50A primary, secondary 333mV output), no turns --> CT = 150,1501	Float [32b-LSW]	R/W	1
40011	Current transducer phase delay in [°] @ 50 Hz for accurate power calculation	Float [32b-LSW]	R/W	0
40013	Voltage transducer ratio M/N - Default 1.0 (Ex: 1000:100 = transducer_ratio = 10)	Float [32b-LSW]	R/W	1
40015	Voltage transducer phase delay in [°] @ 50 Hz for accurate power calculation	Float [32b-LSW]	R/W	0



Address Modbus	Description	Register Type	R/W	Default
40017	Voltage threshold cut-off: Minimum threshold under which the instrument reads 0 independent from the input value	Float [32b-LSW]	R/W	0
40019	Current threshold cut-off: Minimum threshold under which the instrument reads 0 independent from the input value	Float [32b-LSW]	R/W	0
40021	Power threshold cut-off: Minimum threshold under which the instrument reads 0 independent from the input value (P, Q, and S)	Float [32b-LSW]	R/W	0
40023	Update interval for RMS calculation. Valid for DC systems. [tenths of a second]	UShort [16b]	R/W	10
40024	Number of line zero-crossing for RMS calculation. Valid for AC systems. (example: 50 → if frequency is 50Hz, updated every 1s)	UShort [16b]	R/W	50
40025	Minute for Max demand calculation (0..45)	UShort [16b]	R/W	15
40027	Seconds for average RMS: Seconds for the calculation of average RMS value (min 0 – max 30)	UShort [16b]	R/W	0
40028	Seconds for MAX RMS: Seconds for the calculation of MAX RMS value (min 1 – max 30). If the value is 0, then the absolute MAX RMS is given.	UShort [16b]	R/W	0
40029	Seconds for min RMS: Seconds for the calculation of min RMS value (min 1 – max 30). If the value is 0, then the absolute min RMS is given.	UShort [16b]	R/W	0
40030	Energy measurement unit factor: <b>0 = [Wh/10]</b> 1 = [Wh] 2 = [kWh]	UShort [16b]	R/W	0
40036	Address of the magnitude to be monitored with the alarm (ex. 40359 for RMS voltage, 40375 RMS current, etc..)	UShort [16b]	R/W	40359
40037	Alarm threshold for “above” and “below” types OR first alarm threshold for “within threshold” and “Outside threshold” types	Float [32b-LSW]	R/W	0
40039	Alarm Hysteresis	Float [32b-LSW]	R/W	1
40041	Second alarm threshold for “within threshold” and “Outside threshold” types. Second threshold value must be higher than first threshold.	Float [32b-LSW]	R/W	
40043	Threshold for Power exceeding's monitoring	Float [32b-LSW]	R/W	0
40197	S/N part1	UShort [16b]	R	
40198	S/N part2	UShort [16b]	R	
40199	S/N part3	UShort [16b]	R	
40239	Status: bit[0] = flash settings error; bit[1] = flash calibration error; bit[2] = Current I1 Over Range; bit[3] = Current I1 Under Range; bit[4..7] = don't care; bit[8] = Current V1 Over Range; bit[9] = Current V1 Under Range; bit[10..14] = don't care; bit[14] = Zero crossing detecting; bit[15] = Switch open; bit[16] = Wh storing error; bit[17..18] = don't care; bit[19] = Alarm detection; bit[20..27] = don't care; bit[28] = Leading Power factor PF1; bit[29..30] = don't care;	ULong [32b-LSW]	R	
40244	Command: 0xC1C0 = Flash settings save command 0xC1A0 = Reboot command 0xBABA = Save energy command - See note <sup>1</sup> 0xDAAA = Close Switch command (only if Digital Output is enabled) 0xDAAB = Open Switch command (only if Digital Output is enabled) 0xB000 = Enter Bootloader command 0xF000 = Reset MAX Demand registers command	ULong [32b-LSW]	R/W	
40245	Active energy [Unit based on reg. 40030] - See note <sup>1</sup>	Int [64b-LSW]	R/W	
40261	Positive Active energy [Unit based on reg. 40030] - See note <sup>1</sup>	Int [64b-LSW]	R/W	
40277	Negative Active energy [Unit based on reg. 40030] - See note <sup>1</sup>	Int [64b-LSW]	R/W	
40293	Reactive energy [Unit based on reg. 40030] - See note <sup>1</sup>	Int [64b-LSW]	R/W	
40309	Inductive Reactive energy [Unit based on reg. 40030] - See note <sup>1</sup>	Int [64b-LSW]	R/W	
40325	Capacitive Reactive energy [Unit based on reg. 40030] - See note <sup>1</sup>	Int [64b-LSW]	R/W	
40341	Apparent energy [unit based on reg. 40030] - See note <sup>1</sup>	Int [64b-LSW]	R/W	
40357	Events' counter of energy stored in flash (every 20 seconds)	ULong [32b-LSW]	R	
40359	RMS voltage [V]	Float [32b-LSW]	R	
40375	RMS current [A]	Float [32b-LSW]	R	
40385	RMS active power [W]	Float [32b-LSW]	R	
40393	RMS reactive power [VAR]	Float [32b-LSW]	R	
40401	RMS apparent power [VA]	Float [32b-LSW]	R	



Address Modbus	Description	Register Type	R/W	Default
40409	Power Factor	Float [32b-LSW]	R	
40417	Crest Factor	Float [32b-LSW]	R	
40425	Frequency [Hz]	Float [32b-LSW]	R	
40427	Star voltage peak [V]	Float [32b-LSW]	R	
40439	current peak [A]	Float [32b-LSW]	R	
40467	Distortion Power Factor (+ inductive, - capacitive)	Float [32b-LSW]	R	
40475	Tangent $\phi$ (+ inductive, - capacitive)	Float [32b-LSW]	R	
40485	Internal Temperature [°C]	Float [32b-LSW]	R	
40487	Star voltage RMS average [V] over "Seconds for average RMS (reg. 40027)"	Float [32b-LSW]	R	
40489	Star voltage MAX RMS [V] over last "Seconds for MAX RMS (reg. 40028)"	Float [32b-LSW]	R	
40491	Star voltage Min RMS [V] over last "Seconds for min RMS (reg. 40029)"	Float [32b-LSW]	R	
40535	RMS average current [A] over "Seconds for average RMS (reg. 40027)"	Float [32b-LSW]	R	
40537	MAX RMS current [A] over last "Seconds for MAX RMS (reg. 40028)"	Float [32b-LSW]	R	
40539	Min RMS current [A] over last "Seconds for min RMS (reg. 40029)"	Float [32b-LSW]	R	
40565	P RMS average [W] over "Seconds for average RMS (reg. 40027)"	Float [32b-LSW]	R	
40567	P MAX RMS [W] over last "Seconds for MAX RMS (reg. 40028)"	Float [32b-LSW]	R	
40569	P Min RMS [W] over last "Seconds for min RMS (reg. 40029)"	Float [32b-LSW]	R	
40589	Q RMS average [VAR] over "Seconds for average RMS (reg. 40027)"	Float [32b-LSW]	R	
40591	Q MAX RMS [VAR] over last "Seconds for MAX RMS (reg. 40028)"	Float [32b-LSW]	R	
40593	Q Min RMS [VAR] over last "Seconds for min RMS (reg. 40029)"	Float [32b-LSW]	R	
40613	S RMS average [VA] over "Seconds for average RMS (reg. 40027)"	Float [32b-LSW]	R	
40615	S MAX RMS [VA] over last "Seconds for MAX RMS (reg. 40028)"	Float [32b-LSW]	R	
40617	S Min RMS [VA] over last "Seconds for min RMS (reg. 40029)"	Float [32b-LSW]	R	
40637	PF RMS average over "Seconds for average RMS (reg. 40027)"	Float [32b-LSW]	R	
40639	PF MAX RMS over last "Seconds for MAX RMS (reg. 40028)"	Float [32b-LSW]	R	
40641	PF Min RMS over last "Seconds for min RMS (reg. 40029)"	Float [32b-LSW]	R	
40661	Time above threshold specified in reg. 40043 for Active Power P [min]	Float [32b-LSW]	R	
40669	Max Demand over "minute_for_Max_demand" for P for current month	Float [32b-LSW]	R	
40677	Time at which arises Max Demand over "minute_for_Max_demand" for P for current month (month   day   hour   minutes)	ULong [32b-LSW]	R	
40685	K-factor for I, see IEEE Standard 1100-1992	Float [32b-LSW]	R	
40691	RTC: year (2000-2099)	UShort [16b]	R/W	
40692	RTC: month (1-12)	UShort [16b]	R/W	
40693	RTC: day month (1-31)	UShort [16b]	R/W	
40694	RTC: hour (0-23)	UShort [16b]	R/W	
40695	RTC: minute (0-59)	UShort [16b]	R/W	
40696	RTC: second (0-59)	UShort [16b]	R/W	
40697	THD Star Voltage	Float [32b-LSW]	R	
40709	THD Line Current	Float [32b-LSW]	R	
40717	TDD Line Current	Float [32b-LSW]	R	

**Note:**

<sup>1</sup> Il comando "save energy command" può scrivere al massimo 32 bit contemporaneamente. Si prega di suddividere i registri di energia in 2 coppie di registri Long[32b-LSW] o in 4 registri singoli short [16b] e utilizzare il comando 0xBABA.

Esempio:

Per impostare 1024 in "Active energy line 1", scrivere:

0x0400 in reg. 40245

0x0000 in reg. 40246

0xBABA in reg. 40244

0x0000 in reg. 40247

0x0000 in reg. 40248

0xBABA in reg. 40244

**LEGENDA:**

Short [16b] = Signed Short (16 bit)  
UShort [16b] = Unsigned Short (16 bit)

Long [32b-MSW] = Signed Long (32 bit - MSW First Register)  
Long [32b-LWS] = Signed Long (32 bit - LSW First Register)  
ULong [32b-LSW] = Unsigned Long (32 bit - LSW First Register)  
ULong [32b] = Unsigned Long (32 bit)

Float [32b-MSW] = Float (32 bit - MSW First Register)  
Float [32b-LSW] = Float (32 bit - LSW First Register)

UInt [16b] = Unsigned Integer (16 bit)  
UInt [32b-MSW] = Unsigned Integer (32 bit - MSW First Register)  
Int [64b-LSW] = Signed Long Long (64 bit - LSW First Register)



## **D.E.M. SpA**

Zona Ind. Villanova 20  
32013 Longarone (BL)  
ITALIA

[www.dem-it.com](http://www.dem-it.com)

[www.qeed.it](http://www.qeed.it)

Poiché gli standard, le specifiche e il design cambiano di volta in volta, si prega di chiedere conferma delle informazioni fornite in questa pubblicazione.